



MeacoClean CA-HEPA 76x5 Wifi Instrukcja obsługi



MeacoClean CA-HEPA 76x5 Wifi

Przed użyciem oczyszczacza powietrza przeczytaj tę instrukcję obsługi i zachowaj ją na przyszłość.

Dziękujemy za wybranie Meaco, naprawdę to doceniamy.

INFORMACJE BEZPIECZEŃSTWA

Nie używaj urządzenia w pomieszczeniach z atmosferą wybuchową, agresywną, o wysokim stężeniu rozpuszczalników lub pyłu.

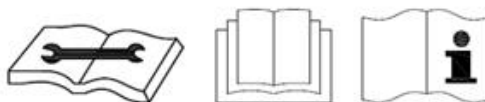

- Trzymaj z dala od dzieci: Nie pozwalaj dzieciom bawić się urządzeniem ani przebywać w jego pobliżu, ponieważ może to grozić urazami. Upewnij się, że urządzenie jest niedostępne dla dzieci, gdy nie jest nadzorowane. Urządzenie nie jest przeznaczone dla osób (w tym dzieci) z ograniczoną sprawnością fizyczną, sensoryczną lub umysłową, ani dla osób bez doświadczenia i wiedzy – chyba że są one nadzorowane lub zostały poinstruowane przez osobę odpowiedzialną za ich bezpieczeństwo.
- Używaj uziemienia: Zawsze podłączaj urządzenie do uziemionego gniazdka elektrycznego. Uziemiona wtyczka to ważne zabezpieczenie zmniejszające ryzyko porażenia prądem lub pożaru.
- Chronь przewód zasilający: Nie używaj urządzenia z uszkodzonym przewodem – może to prowadzić do porażenia prądem lub pożaru. Uszkodzony przewód należy wymienić na nowy o tych samych parametrach (typ i natężenie prądu).
- Przedłużacze: Używaj wyłącznie uziemionych przedłużaczy zdolnych dostarczyć odpowiednie napięcie.
- Zewnętrzne timery: Nie używaj urządzenia z zewnętrznym timerem. Może to uszkodzić wewnętrzne komponenty i skrócić żywotność urządzenia. Korzystanie z zewnętrznego timera unieważnia gwarancję.
- Obchodź się ostrożnie: Nie upuszczaj ani nie uderzaj urządzenia. Szorstkie traktowanie może uszkodzić komponenty lub przewody, powodując zagrożenie.
- Stabilne ustawienie: Zawsze ustawiaj oczyszczacz na stabilnej, poziomej powierzchni (np. na podłodze lub mocnym blacie), aby zapobiec jego przewróceniu się i ewentualnym obrażeniom.
- Unikaj kontaktu z wodą: Nie używaj urządzenia w miejscach z wodą stojącą – ryzyko porażenia prądem. Nie używaj ani nie przechowuj urządzenia na zewnątrz. Jeśli elementy elektryczne zamokną, należy je całkowicie osuszyć przed ponownym użyciem. W razie wątpliwości skonsultuj się z elektrykiem lub autoryzowanym serwisantem Meaco.
- Utrzymuj komponenty suche: Nie dopuszczaj do kontaktu wody z częścią elektryczną urządzenia. W przypadku ich zawilgocenia – całkowicie je wysusz.
- Nie blokuj wlotów powietrza: Nie ustawiaj urządzenia zbyt blisko zasłon, ścian ani innych przedmiotów mogących ograniczyć dopływ powietrza. Może to doprowadzić do przegrzania i ryzyka pożaru.
- Używaj czystego filtra: Zawsze używaj czystych filtrów. Zabrudzone lub zablokowane filtry mogą powodować przegrzewanie. Nigdy nie używaj urządzenia bez filtra. Sprawdzaj, czy filtr nie jest zatkany i wymieniaj go zgodnie z zaleceniami. Nie dopuszczaj do zasysania oleju, tłuszczu ani zanieczyszczeń. Nie czyść filtra rozpuszczalnikami organicznymi.
- Znaczenie czystego filtra: Regularnie sprawdzaj i czyść filtr, jak opisano w instrukcji. Brudny filtr ogranicza przepływ powietrza, zwiększa opór wentylatora i może doprowadzić do uszkodzenia urządzenia. Lampka zasilania zacznie migać, gdy filtr będzie wymagał wymiany.
- Wyłączanie urządzenia: Zawsze wyłączaj urządzenie przyciskiem „Power” przed odłączeniem od prądu – w przeciwnym razie może dojść do uszkodzenia. Przy przenoszeniu lub nieużywaniu zawsze odłącz urządzenie od zasilania, ciągnąc za wtyczkę (nie za przewód).
- Naprawy: Naprawy mogą być wykonywane wyłącznie przez wykwalifikowanego technika serwisowego. Naprawy wykonane przez osoby nieuprawnione mogą doprowadzić do uszkodzenia urządzenia lub obrażeń i unieważnią gwarancję.

WIRING INSTRUCTIONS

Should it be necessary to change the plug, please note the wires in the mains lead are coloured in accordance with the following code:

BLUE – NEUTRAL

BROWN – LIVE

GREEN AND YELLOW – EARTH

As the colours of the wires in the mains lead of this appliance may not correspond with the coloured markings identifying the terminals in your plug, proceed as follows:

1. The **BLUE** wire is the NEUTRAL and must be connected to the terminal which is marked with the letter N or coloured **BLACK**.
2. The **BROWN** wire is the LIVE and must be connected to the terminal which is marked with the letter L or coloured **RED**.
3. The **GREEN/YELLOW** is the EARTH and must be connected to the terminal which is marked with the letter E or coloured **GREEN** or **GREEN/YELLOW**.
4. Always ensure that the cord grip is positioned and fastened correctly.
5. Only ever use the same fuse as fitted in the original product, if in doubt please contact Meaco first, or a qualified electrician.

Example wiring for a Standard British Plug:

Please note: The Earth Terminal is marked with the letter E or Earth Symbol .

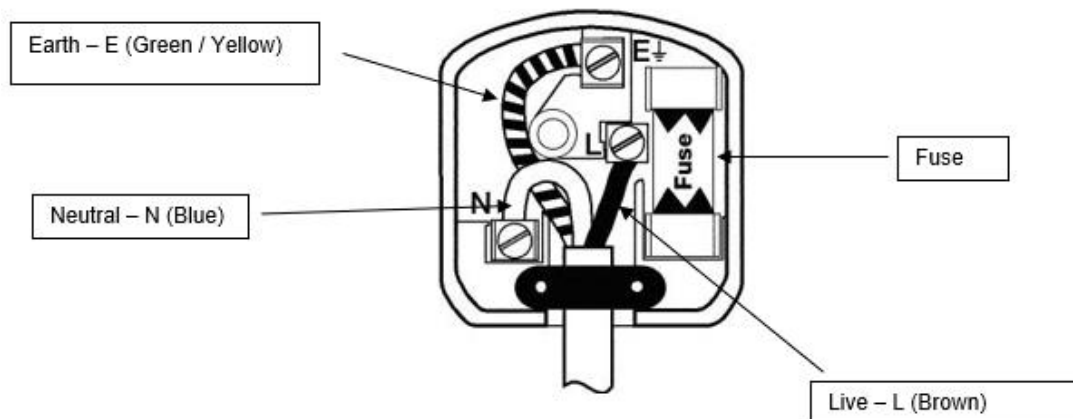

INFORMACJE OGÓLNE

- Przed pierwszym użyciem oczyszczacza powietrza należy uważnie przeczytać instrukcję obsługi.
- Po otrzymaniu oczyszczacza powietrza należy sprawdzić, czy nie uległ on uszkodzeniu podczas transportu. W przypadku uszkodzenia należy natychmiast powiadomić nadawcę.
- Przechowuj opakowanie oczyszczacza powietrza w bezpiecznym miejscu, aby móc bezpiecznie wysłać urządzenie, jeśli zajdzie potrzeba wykonania serwisu. Aby zaoszczędzić miejsce, możesz po prostu przeciąć taśmę nożem i złożyć pudełko.

PODSTAWOWE ZASADY

Ten oczyszczacz powietrza wykorzystuje wielostopniowy system oczyszczania powietrza. Powietrze w pomieszczeniu najpierw dociera do przez filtr wstępny w celu usunięcia z powietrza większych cząstek, takich jak kurz. Filtr HEPA usuwa z powietrza mniejsze alergeny, a na koniec filtr z węglem aktywnym usuwa wszystkie zapachy z powietrza. Jonizator pomaga usuwać z powietrza dodatkowe cząsteczki kurzu.

Im częściej powietrze w pomieszczeniu przepływa przez oczyszczacz powietrza, tym staje się czystsze. Z tego powodu ważne jest, aby starannie dobrać oczyszczacz powietrza do wielkości pomieszczenia. Staraj się zapewnić co najmniej trzy wymiany powietrza na godzinę poprzez oczyszczacz powietrza. Jako wytyczną do wymiarowania urządzenia przyjmujemy pięć wymian powietrza na godzinę.

IDENTYFIKACJA PRODUKTU

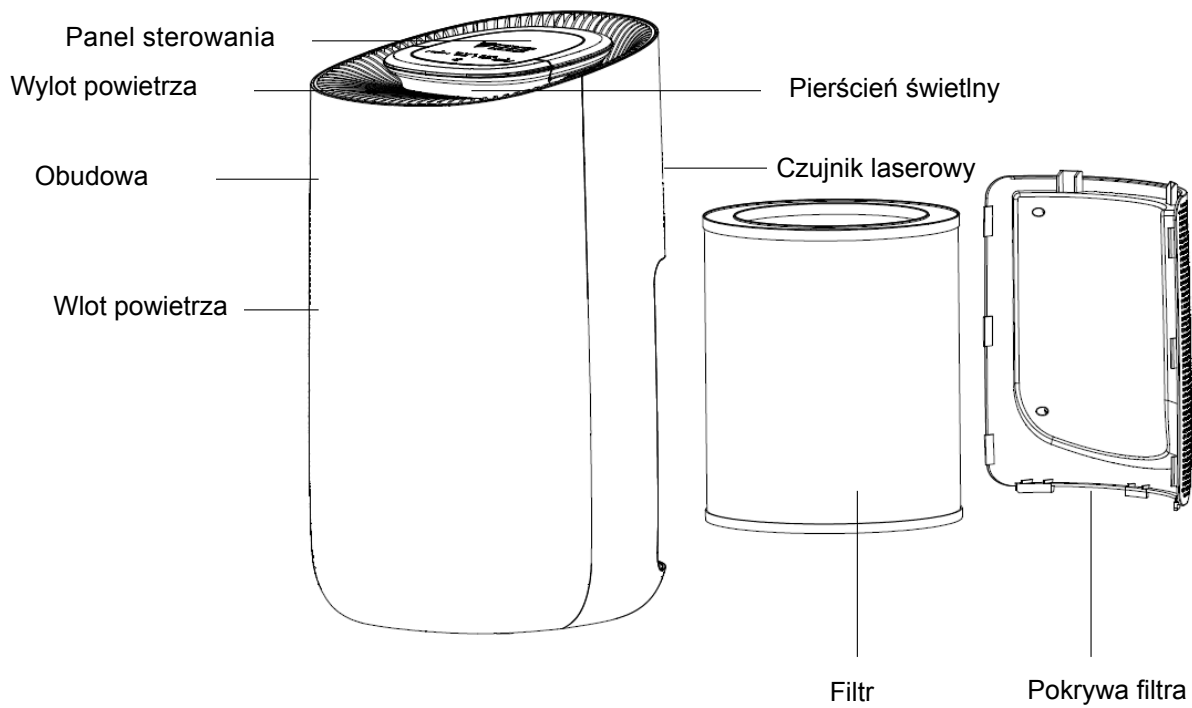

MONTAŻ URZĄDZENIA

- Ustaw oczyszczacz powietrza na twardej, płaskiej, poziomej powierzchni.
- Pozostaw co najmniej 30 cm przestrzeni wokół oczyszczacza powietrza i 50 cm przestrzeni nad oczyszczaczem powietrza, gdy jest używany.
- Nie dopuść, aby do oczyszczacza powietrza dostały się jakiegokolwiek przedmioty lub woda.
- Przed użyciem usuń opakowanie z filtra, zobacz poniższe schematy. Przed zdjęciem pokrywy filtra upewnij się, że oczyszczacz powietrza jest odłączony od zasilania.

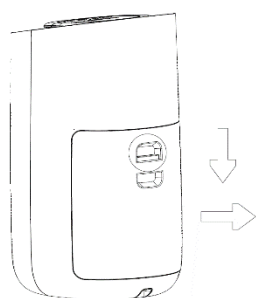

1. Otwórz drzwiczki filtra, naciskając przycisk na drzwiczkach, aby je odblokować.

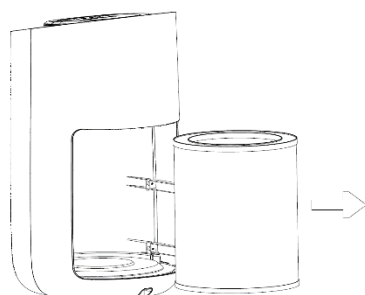

2. Wciśnij filtr i przekręć go zgodnie z ruchem wskazówek zegara, aby go wyjąć.

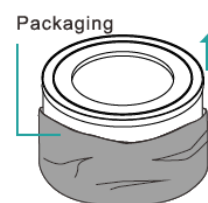

3. Wyjmij filtr z opakowania.

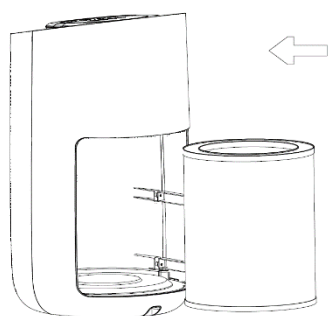

4. Ponownie włóż filtr.

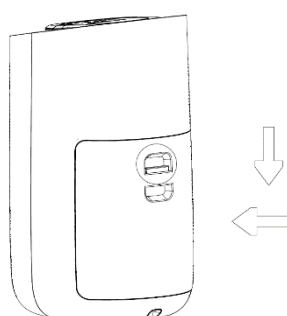

5. Umieść drzwiczki filtra z powrotem na miejscu – naciśnij przycisk na drzwiczkach, aby je ponownie włożyć.



6. Naciśnij i przytrzymaj przycisk filtra na wyświetlaczu przez 7 sekund.

PANEL STEROWANIA

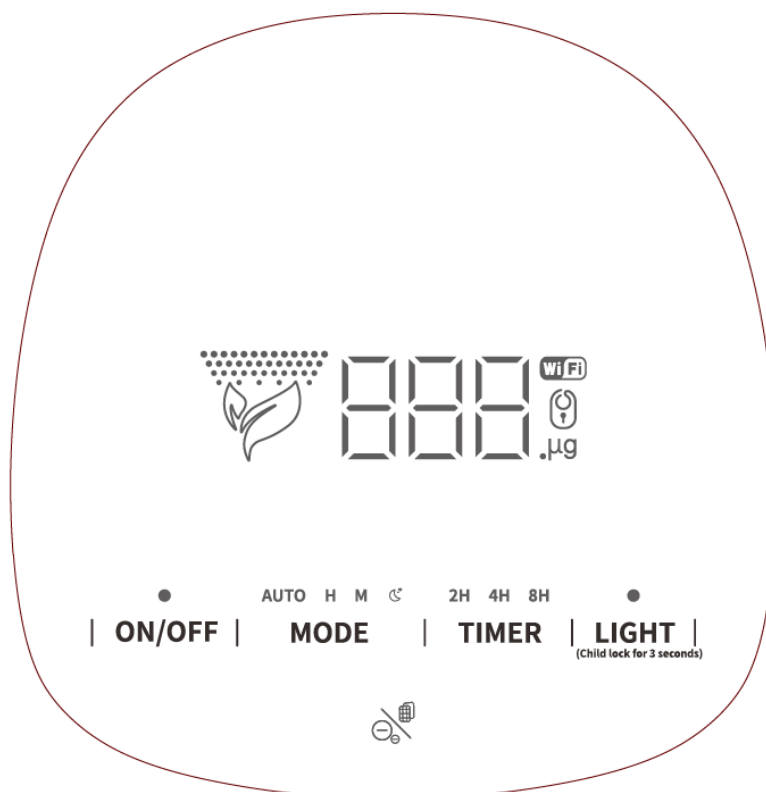

Po podłączeniu wszystkie wskaźniki LED będą wyświetlane przez jedną sekundę, a następnie zgasną – oczyszczacz powietrza jest w trybie gotowości. Wyświetlacz jest dotykowy, naciskaj przyciski szybko i mocno, chyba że podano inaczej.

● ON/OFF

Przycisk zasilania

Naciśnij przycisk zasilania raz, aby włączyć oczyszczacz powietrza – będzie działał w trybie domyślnym. Diody LED zmienią kolor na 20 sekund w następującej kolejności:

niebieski – turkusowy – zielony – żółty – pomarańczowy – czerwony – fioletowy

Po 20 sekundach światło pozostanie stałe. Wybrany kolor światła zależy od jakości powietrza. Niebieski oznacza dobrą jakość powietrza, żółty oznacza średnią jakość powietrza, a fioletowy oznacza słabą jakość powietrza. Cyfrowy wyświetlacz pokaże liczbę PM2.5 powietrza.

Naciśnij ponownie przycisk zasilania, aby wyłączyć oczyszczacz powietrza – wszystkie wskaźniki LED zgasną, a oczyszczacz powietrza przejdzie w tryb czuwania.

PM_{2.5} odczyt



PM 2.5 oznacza masę na metr sześcienny powietrza cząstek o rozmiarze (średnicy) na ogół mniejszym niż 2,5 mikrometra (μm). Oczyszczacz powietrza ma czujnik laserowy, który mierzy stężenie cząstek pyłu w powietrzu. Następnie jest to wyświetlane na wyświetlaczu jako odczyt cząstek PM 2.5 – skutecznie pokazujący, jak czyste jest powietrze.

0-75 μm oznacza, że jakość powietrza jest dobra, 76-150 μm oznacza, że jakość powietrza jest normalna, a 150+ μm oznacza, że jakość powietrza jest zła. Pierścień świetlny zmieni kolor w zależności od tych poziomów.

AUTO H M ☰

MODE

Przycisk trybu

Naciśnij przycisk trybu, aby przejść przez cztery tryby: Auto, High, Medium i Sleep. Na wyświetlaczu zaświeci się odpowiedni symbol.

1. Tryb automatyczny: Prędkość wentylatora będzie automatycznie dostosowywana do jakości powietrza.

2. Tryb wysoki: oczyszczacz powietrza będzie pracował z najwyższą prędkością wentylatora.

3. Tryb średni: oczyszczacz powietrza będzie działał ze średnią prędkością wentylatora.

4. Tryb uśpienia: W trybie uśpienia wszystkie kontrolki na wyświetlaczu zgasną po pięciu sekundach. Kontrolka zasilania i ikona trybu uśpienia pozostaną włączone, ale przyciemnione. Oczyszczacz powietrza będzie działał na najniższej prędkości wentylatora. Kontrolki na wyświetlaczu zapalą się po naciśnięciu dowolnego przycisku. Aby wyłączyć tryb uśpienia, naciśnij przycisk trybu i zmień tryb na Auto, High lub Medium.

2H 4H 8H

TIMER

Przycisk timera/Wi-Fi

Naciśnij przycisk timera, aby ustawić „timer wyłączenia” na 2, 4 lub 8 godzin. Wybrana liczba godzin zaświeci się na wyświetlaczu. Po upływie wybranego czasu oczyszczacz powietrza przestanie działać, a wszystkie kontrolki na wyświetlaczu (oprócz kontrolki Wi-Fi) zgasną – oczyszczacz powietrza przejdzie w tryb gotowości. Więcej informacji na temat opcji Wi-Fi znajdziesz na stronie 9.

Przycisk światła/blokady dziecięcej



Naciśnij przycisk światła, aby dostosować jasność kolorowego światła między trybem miękkim, standardowym i wyłączonym. Przycisku światła nie można używać przez pierwsze 20 sekund od włączenia oczyszczacza powietrza. Jeśli chcesz wyłączyć wszystkie światła na wyświetlaczu, przełącz oczyszczacz powietrza w tryb uśpienia (patrz powyżej).

Przytrzymaj przycisk światła przez trzy sekundy, aby włączyć blokadę dziecięcą. Oczyszczacz powietrza wyda jeden sygnał dźwiękowy, a na wyświetlaczu pojawi się symbol blokady. Gdy blokada dziecięca jest włączona, wszystkie funkcje są wyłączone. Aby wyłączyć blokadę dziecięcą, przytrzymaj przycisk światła przez trzy sekundy. Oczyszczacz powietrza wyda jeden sygnał dźwiękowy, a symbol blokady zniknie.

Przycisk jonizatora



Naciśnij przycisk jonizatora raz, aby włączyć jonizator, naciśnij go ponownie, aby wyłączyć jonizator. Przycisk będzie piszczał za każdym razem, gdy zostanie naciśnięty. Przycisk jonizator/filtr nie będzie widoczny, dopóki nie zostanie naciśnięty. Zobacz stronę 7, aby poznać jego lokalizację na wyświetlaczu.

Gdy oczyszczacz powietrza osiągnie 2200 godzin użytkowania lub wykryje, że filtr wymaga wymiany, przycisk jonizatora/filtra zacznie migać na czerwono. Instrukcje dotyczące wymiany filtra znajdują się na stronach 12 i 13. Po wymianie filtra przytrzymaj przycisk jonizatora/filtra przez 7 sekund, aby zresetować oczyszczacz powietrza.

Oczyszczacz powietrza będzie nadal działać, a przycisk jonizatora/filtra będzie migał na czerwono. Należy jednak wymienić filtr, aby zapobiec uszkodzeniu oczyszczacza powietrza.

POŁĄCZENIE WI-FI PRZEZ APLIKACJĘ „SMART LIFE”

Oczyszczaczem powietrza można sterować za pomocą inteligentnego urządzenia, korzystając z aplikacji Smart Life innej firmy. Jednocześnie można sparować tylko jedno urządzenie mobilne. Jeśli chcesz zmienić urządzenie mobilne, z którym połączony jest oczyszczacz powietrza, upewnij się, że usuniesz połączenie z poprzednio połączonych inteligentnych urządzeń.

1. Pobierz aplikację „Smart Life”.



2. Upewnij się, że oczyszczacz powietrza nie znajduje się w trybie uśpienia – może być w trybie automatycznym, wysokim lub średnim.

3. Przytrzymaj przycisk timera przez 7 sekund, oczyszczacz powietrza wyda jeden sygnał dźwiękowy, a przycisk Wi-Fi zacznie szybko migać.



4. Otwórz aplikację i kliknij „Dodaj urządzenie”.



5. Kliknij „Małe urządzenia gospodarstwa domowego”, a następnie „Oczyszczacz powietrza”.

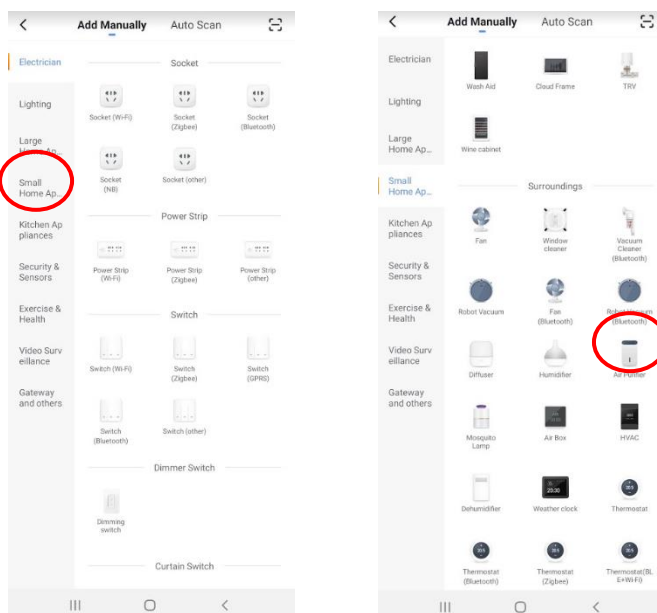

6. Kliknij „Potwierdź, że wskaźnik miga szybko”.

Confirm indicator rapidly blink

7. Wprowadź hasło Wi-Fi i kliknij „Potwierdź”.

8. Poczekaj, aż aplikacja połączy się z oczyszczaczem powietrza. Może to potrwać kilka minut. Umieść urządzenie inteligentne tak blisko oczyszczacza powietrza, jak to możliwe.

9. Jeśli połączenie się nie powiedzie, kliknij „Przełącz tryby parowania”.

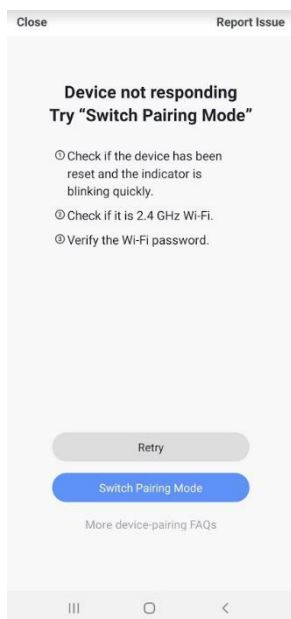

10. Hold the timer button again for 7 seconds. The air purifier will bleep and after a couple of seconds the Wi-Fi button will change to flashing slowly.

11. Scroll to the bottom of the page and click 'Confirm indicator slowly blink'.

Confirm indicator slowly blink

12. Enter your Wi-Fi password and click 'Confirm'.

13. Click 'Go to connect'. The app will take you to the Wi-Fi page on your mobile device.

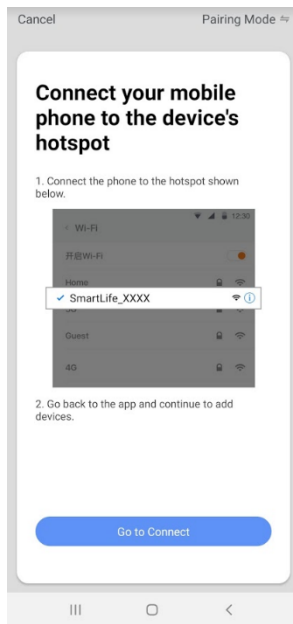

14. Choose the Wi-Fi connection called 'Smart Life' (or something similar, the name will differ depending on the type of mobile device used).

15. Go back to the app and once the connection reaches 100% it is complete.

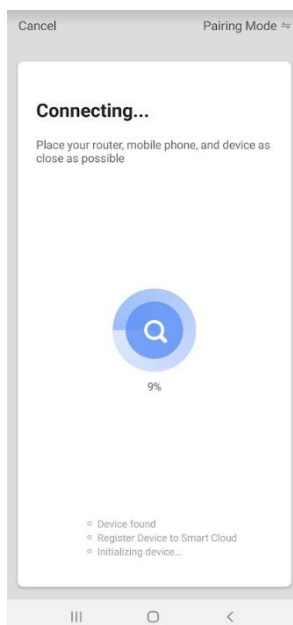

CLEANING AND STORAGE

- Before cleaning the air purifier make sure the power has been turned off and the air purifier is unplugged from the mains.
- The air purifier has one filter which is a combination of the following: the pre-filter, the HEPA filter and the carbon filter.

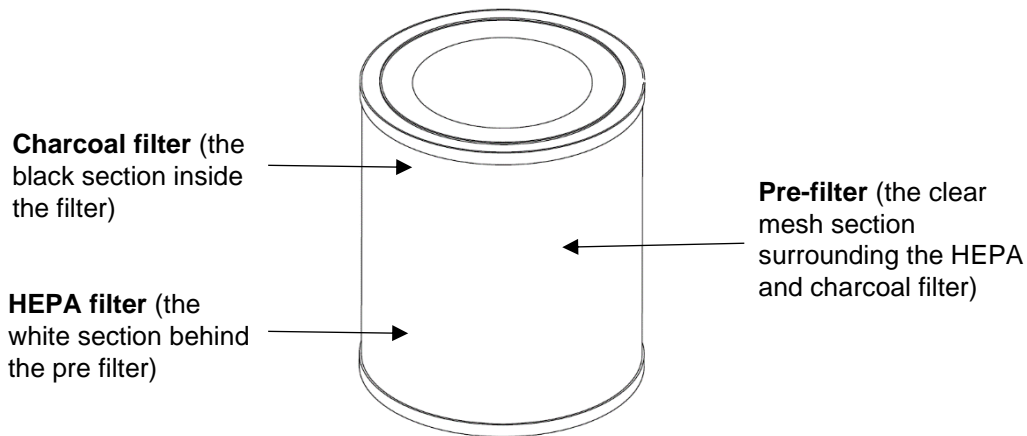

- The pre-filter must be cleaned every two weeks using a soft cloth to brush away any dust or dirt. Do not clean the pre-filter with water or a Hoover.
- The HEPA and charcoal filters cannot be cleaned as they are inside the filter and inaccessible.
- The whole filter must be replaced when the ioniser/filter button flashes red – it will do this after 2200 hours of use or if it detects a build up of dust and dirt on the filters. See page 7 for the location of the Ioniser/Filter button.
- The air purifier will continue to run with the ionizer/filter button flashing red but the filter **must** be changed or the air purifier may become damaged.
- To replace the filter, follow the six steps below:

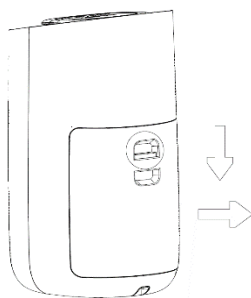

1. Open the filter door by squeezing the button on the door to release.

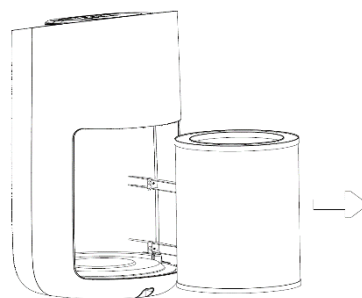

2. Push the filter down and twist it clockwise to remove.

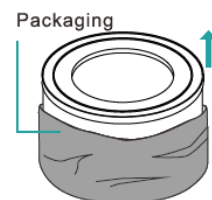

3. Remove the new filter from its packaging.

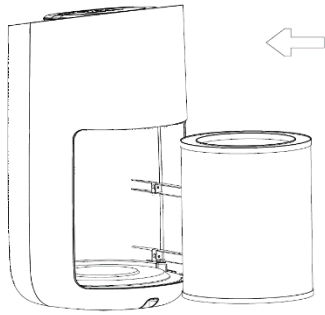

4. Insert the new filter.

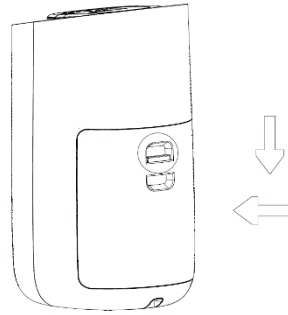

5. Put the filter door back in place – squeeze the button on the door to reinsert.



6. Tap and hold the filter button on the display for 7 seconds to reset the air purifier.

- If the air purifier will not be used for a long period of time clean the filter and store the machine in a dust-free location away from direct sunlight, preferably covered with a sheet of plastic.

SPECIFICATIONS

Room Size	76m ³ for 5 air changes/hour
Noise Level (high/medium/sleep mode)	56/43/25 dB(A)
Air Flow (high/medium/sleep mode)	450m ³ /250m ³ /150m ³
Rated Voltage	220 – 240V / 50Hz
Power Consumption	50W
Dimensions (HWD)	497 x 303 x 270 mm
Nett / Gross Weight	4.6 Kgs / 5.5 Kgs

TROUBLE SHOOTING

TROUBLE	CAUSE	SOLUTION
The ioniser/filter button is flashing red	The filter is dirty and needs replacing	Replace the filter and then hold the ioniser/filter button for 7 seconds to reset the air purifier
The ioniser/filter button is still flashing red after the filter has been replaced	The air purifier needs to be reset	Hold the ioniser/filter button for 7 seconds to reset the air purifier
All the buttons are disabled	Child Lock has been turned on	Hold the light button down for 3 seconds to disable Child Lock
The lights flash on and go off straight away	The air purifier is in sleep mode	Press the mode button and change the mode to Auto, High or Medium
The air purifier is plugged in but there are no lights on the display	The air purifier is in standby mode	Press the power button once – it will run in default mode
The air purifier has turned off without me manually turning it off	The timer was set	Turn the air purifier back on by pressing the power button
The fan speed keeps changing	The air purifier is in auto mode	Press the mode button and change the mode to Sleep, High or Medium
The coloured light is not showing how clean the air is	The light is turned off	Press the light button and choose either soft or standard
There is a weird smell coming from the air purifier	If the air purifier is new, it is normal for it to emit a smell of plastic	The smell will disappear with time
	The pre-filter needs cleaning	See pages 12 and 13 for instructions on how to clean the pre-filter

WARRANTY AND CUSTOMER SERVICE

There is a two-year manufacturer's warranty on your air purifier from the date of purchase. Please register your purchase at <https://meaco.com/warranty-register> - as a thank you, you will be entered into our monthly free prize draw to help support the David Shepard Wildlife Foundation. Registering also allows us to keep you update with any important developments concerning your product.

Within the two-year manufacturer's warranty, all manufacturing defects will be repaired free of charge (excluding damage caused by wear and tear). Filters are not covered under the manufacturer's warranty.

The following applies:

1. Any repairs or replacement of components during the warranty period will not result in an extension of the warranty period.
2. The warranty will expire if any alterations have been made, not genuine components have been fitted or if the air purifier has been repaired by a third party.
3. Components subject to normal wear and tear are not covered by the warranty.
4. The warranty is only valid on presentation of the original, unaltered, and date-stamped purchased receipt.
5. The warranty does not cover damage caused by actions that deviate from those as described in the user's manual or by neglect.
6. The warranty does not cover faults caused by dirt or by third-party products.
7. The warranty does not cover accidental damage.
8. All claims for compensation, including consequential damage, will not be entertained.
9. Using a third-party switching device that turns the humidifier on or off via the mains will invalidate the warranty.

For the full list of the warranty terms and conditions please visit: www.meaco.com/warranty-terms.

To prevent unnecessary expenses, we recommend that you always carefully read the user's manual first. If this does not provide a solution, please call Meaco and we will be happy to help.

This humidifier has been imported into the UK and EU by:

*Meaco (UK) Limited
Meaco House
Parklands
Railton Road
Guildford
GU2 9JX*

*Telephone: 01483 234900
Email: service@meaco.com
Website: www.meaco.com*

Please record, for future reference, your date of purchase and where you bought the air purifier from here.

Date of purchase:

Purchased from www.meaco.com (if not, then please record the supplier's name below).

Suppliers name:

If your air purifier develops a fault at any time, please contact us and we will always try and help you as best we can. Please keep hold of the original box and packaging your unit arrived in just in case we need to collect the humidifier from you for a repair/service in the future.

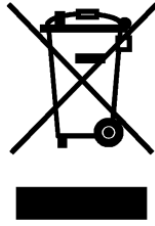

This marking indicates that this product should not be disposed with other household wastes throughout the UK and EU. To prevent possible harm to the environment or human health from uncontrolled waste disposal, recycle it responsibly to promote the sustainable reuse of material resources. To return your used device, please use the return and collection systems or contact the retailer where the product was purchased. They can take this product for environmental safe recycling.

